

- Ceinture faiblement chargée : 1 W/cm².
- Ceinture étanche IP 55 en inox, munie d'un élément chauffant blindé.
- Ceinture équipée de poignées de manutention.
- Boîtier d'alimentation, équipé d'un thermostat, un PE n°11 et d'un bornier en céramique pour le raccordement électrique. Tension : 230 V monophasé. 400 V mono sur demande.
- Régulation par thermostat à bulbe et capillaire, réglable de 50°C à 300°C. (CEINT10, fournie sans thermostat) Thermostats avec autres plages de régulation disponibles. Nota : La sonde relève la température entre la surface de la ceinture et le fût, mais pas la température du contenu du fût
- Serrage par grenouillère sur crémaillère permettant d'adapter facilement la ceinture sur le fût.
- Fabrication suivant norme EN 60335-1
- Pour définir votre matériel de chauffage de fût, voir p 11.

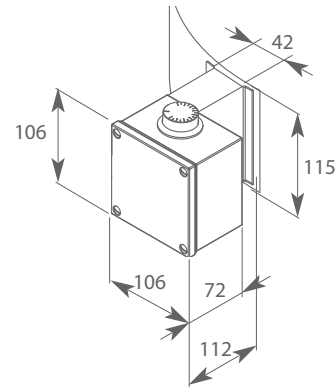

- Dimensionnel du boîtier d'alimentation :



- Pour information, voir p 4, exemple de montée en température suivant la puissance installée.

Capacité du fût*	Diamètre Ø (mm)	Hauteur H (mm)	Puissance (W)	Thermostat	Stockées
200 litres	560 à 600	120	2500	Oui	CEINT9
				Non	CEINT10

*Volume estimé - informations non contractuelles.

CEINTURE ÉCONOMIQUE EN MICA

- Ceinture faiblement chargée (1W/cm²) permettant d'éliminer les risques de carbonisation des produits fragiles.
- Ceinture, IP32, équipée d'une charnière centrale et de 2 poignées latérales pour une meilleure préhension.
- Tolerie acier aluminé et tôle de serrage en inox.
- Isolation électrique des éléments chauffants en mica.
- Câble de liaison entre le boîtier d'alimentation et connecteur de rappel protégé par gaine métallique flexible.
- Boîtier équipé d'un thermostat et d'un connecteur broche - cache broches : broches mâle Ø 6 mm, entraxe 19 mm + terre. Tension : 230V monophasé.
- Régulation par thermostat à bulbe, réglable 30°C à 110°C. Thermostats avec autres plages de régulation disponibles. Nota : La sonde relève la température en surface de la ceinture, mais pas la température du contenu du fût.
- Serrage rapide ajustable par écrou papillon.
- Fabrication suivant norme EN 60335-1
- Pour information, voir p 4, exemple de montée en température suivant la puissance installée.
- Pour définir votre matériel de chauffage de fût, voir p 11.



- Dimensionnel du boîtier d'alimentation et du connecteur de rappel :

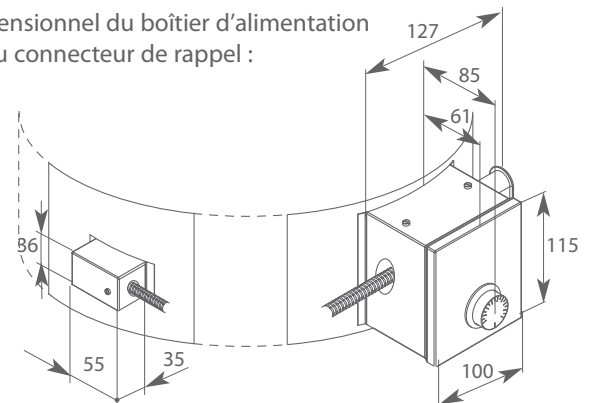

Option : Prise femelle 2 pôles + terre. 400 Vac 25A.
Tête : céramique. Carcasse : aluminium.
Température max d'utilisation : 300°C .



Désignation	Condit.	Stockées
Fiche droite	1 pièce	FFRE8/1
Fiche coudée à 90°	1 pièce	FFTE8/1

Capacité du fût*	Diamètre Ø (mm)	Hauteur H (mm)	Puissance (W)	Poids (kg)	Stockée
200 à 225 l	560 à 600	120	2500	5	CEINT.7

*Volume estimé - informations non contractuelles.

Les caractéristiques de nos produits sont données à titre indicatif. Nous nous réservons le droit de les modifier en fonction de l'évolution technique.